

TAPIS DE COURSE T3

Manuel de l'utilisateur

8996301 REV A-1



LifeFitness
WHAT WE LIVE FOR

SIÈGE SOCIAL

5100 North River Road
Schiller Park, Illinois 60176 • États-Unis
+1 847 288 3300 • Télécopie : +1 847 288 3703

Numéro de téléphone du service entretien : +1 800 351 3737 (numéro d'appel gratuit aux États-Unis et au Canada)

Site Web mondial : www.lifefitness.com

BUREAUX INTERNATIONAUX

AMÉRIQUES

Amérique du Nord Life Fitness Inc.

5100 N River Road
Schiller Park, IL 60176 États-Unis
Téléphone : (847) 288 3300
Télécopie : (847) 288 3703
Téléphone du service entretien : (800) 351 3737
Courriel du service entretien :
customersupport@lifefitness.com
Courriel du service commercial/marketing :
consumerproducts@lifefitness.com
Heures d'ouverture : 7h00 à 18h00 (heure normale du centre)

Brésil Life Fitness Brésil

Av. Cidade Jardim, 900
Jd. Paulistano
São Paulo, SP 01454-000
BRÉSIL
SAC : 0800 773 8282
Téléphone : +55 (11) 3095 5200
Télécopie : +55 (11) 3095 5201
Courriel du service entretien : suporte@lifefitness.com.br
Courriel du service commercial/marketing :
lifefitness@lifefitness.com.br
Heures d'ouverture :
9h00 à 17h00 (BRT) (Lundi-Vendredi)
Heures d'ouverture du magasin :
9h00 à 20h00 (heure du Brésil) (du lundi au vendredi)
10h00 à 16h00 (heure du Brésil) (le samedi)

Amérique latine et Caraïbes* Life Fitness Inc.

5100 N River Road
Schiller Park, IL 60176 États-Unis
Téléphone : (847) 288 3300
Télécopie : (847) 288 3703
Courriel du service entretien :
customersupport@lifefitness.com
Courriel du service commercial/marketing :
commercialsales@lifefitness.com
Heures d'ouverture : 7h00 à 18h00 (heure normale du centre)

EUROPE, MOYEN ORIENT ET AFRIQUE (EMOA)

Pays-Bas et Luxembourg Life Fitness Atlantic BV

Bijdorplein 25-31
2992 LB Barendrecht
PAYS-BAS
Téléphone : (+31) 180 646 666
Télécopie : (+31) 180 646 699
Courriel du service entretien : service.benelux@lifefitness.com
Courriel du service commercial/marketing :
marketing.benelux@lifefitness.com
Heures d'ouverture : 9h00 à 17h00 (heure d'Europe Centrale)

Royaume-Uni et Irlande Life Fitness UK LTD

Queen Adelaide
Ely, Cambs CB7 4UB
Téléphone : Services administratifs (+44) 1353.666017
Service à la clientèle (+44) 1353.665507
Télécopie : (+44) 1353.666018
Courriel du service entretien : uk.support@lifefitness.com
Courriel du service commercial/marketing :
life@lifefitness.com
Heures d'ouverture :
Bureau général : 9h00 à 17h00 (GMT)
Service clientèle : 8h30 à 17h00 (GMT)

Allemagne et Suisse Life Fitness Europe GMBH

Siemensstraße 3
85716 Unterschleißheim
ALLEMAGNE
Téléphone : (+49) 89.31 77 51.0 (Allemagne)
(+41) 0848 000 901 (Suisse)
Télécopie : (+49) 89.31 77 51.99 (Allemagne)
(+41) 043 818 07 20 (Suisse)
Courriel du service entretien :
kundendienst@lifefitness.com
Courriel du service commercial/marketing :
kundenberatung@lifefitness.com
Heures d'ouverture : 8h30 à 16h30 (heure d'Europe centrale)

Autriche Life Fitness Austria

Vertriebs G.m.b.H.
Dückerstraße 7-9/3/36
1220 Vienne
AUTRICHE
Téléphone : (+43) 1.61.57.198
Télécopie : (+43) 1.61.57.198.20
Courriel du service entretien : kundendienst@lifefitness.com
Courriel du service commercial/marketing :
kundenberatung@lifefitness.com
Heures d'ouverture : 8h30 à 16h30 (MEZ)

Espagne Life Fitness IBERIA

C/Frederic Mompou 5,1^{er}^a
08960 Sant Just Desvern Barcelone
ESPAGNE
Téléphone : (+34) 93.672.4660
Télécopie : (+34) 93.672.4670
Courriel du service entretien : servicio.tecnico@lifefitness.com
Courriel du service commercial/marketing :
info.iberia@lifefitness.com
Heures d'ouverture :
9h00 à 18h00 (du lundi au jeudi)
8h30 à 15h00 (vendredi)

Belgique Life Fitness Benelux NV

Parc Industriel de Petit-Rechain
4800 Verviers
BELGIQUE
Téléphone : (+32) 87 300 942
Télécopie : (+32) 87 300 943
Courriel du service entretien : service.benelux@lifefitness.com
Courriel du service commercial/marketing :
marketing.benelux@lifefitness.com
Heures d'ouverture : 9h00 à 17h00 (heure d'Europe Centrale)

Italie Life Fitness Europe GmbH

Siemensstraße 3
85716 Unterschleißheim
ALLEMAGNE
Téléphone : (+39) 02-55378611
Service : 800438836 (en Italie)
Télécopie : (+39) 02-55378699
Courriel du service d'entretien :
assistenza@lifefitness.com
Courriel du service commercial/marketing :
info@lifefitnessitalia.com
Heures d'ouverture : 8h30 à 16h30 (heure normale du centre)

Autres pays de la région Europe, Moyen Orient et Afrique et Sociétés de distribution Europe centrale, Moyen Orient et Afrique*

Bijdorplein 25-31
2992 LB Barendrecht
PAYS-BAS
Téléphone : (+31) 180 646 644
Télécopie : (+31) 180 646 699
Courriel du service entretien :
service.db.cemea@lifefitness.com
Courriel du service commercial/marketing :
marketing.db.cemea@lifefitness.com
Heures d'ouverture : 9h00 à 17h00
(heure d'Europe centrale)

ASIE PACIFIQUE (AP)

Japon Life Fitness Japon

Nippon Brunswick Bldg., #8F
5-27-7 Sendagaya
Shibuya-Ku, Tokyo
Japon 151-0051
Téléphone : (+81) 3.3359.4309
Télécopie : (+81) 3.3359.4307
Courriel du service d'entretien : service@lifefitnessjapan.com
Courriel du service commercial/marketing :
sales@lifefitnessjapan.com
Heures d'ouverture : 9h00 à 17h00 (JAPON)

Chine et Hong Kong Life Fitness Asia Pacific Ltd

Room 2610, Miramar Tower
132 Nathan Road
Tsimshatsui, Kowloon
HONG KONG
Téléphone : (+852) 2891.6677
Télécopie : (+852) 2575.6001
Courriel du service entretien :
HongKongEnquiry@lifefitness.com
Courriel du service commercial/marketing :
ChinaEnquiry@lifefitness.com
Heures d'ouverture : 9h00 à 18h00

Tous les autres pays de la zone Asie Pacifique et affaires relatives aux \ d'Asie Pacifique*

Room 2610, Miramar Tower
132 Nathan Road
Tsimshatsui, Kowloon
HONG KONG
Téléphone : (+852) 2891.6677
Télécopie : (+852) 2575.6001
Courriel du service entretien :
HongKongEnquiry@lifefitness.com
Courriel du service commercial/marketing :
ChinaEnquiry@lifefitness.com
Heures d'ouverture : 9h00 à 18h00

Avant d'utiliser ce produit, il est impératif de lire **INTÉGRALEMENT** ce manuel d'utilisation, ainsi que **TOUTES** les instructions de montage.

Ceci permet d'installer rapidement l'appareil et d'expliquer aux autres comment l'utiliser correctement et en toute sécurité.

Remarque : cet équipement produit, utilise et peut faire rayonner de l'énergie haute fréquence, et risque de causer des interférences préjudiciables aux communications radio s'il n'est pas installé et employé conformément aux instructions de son manuel d'utilisation. Il n'existe cependant aucune garantie que des interférences ne se produiront pas dans le cas d'une installation spécifique. Si cet équipement produit des interférences préjudiciables lors d'une réception de radio ou de télévision, qui peuvent être détectées en éteignant puis en rallumant l'appareil, essayez de corriger l'interférence au moyen de l'une ou de plusieurs des mesures suivantes :

- Réorientez ou déplacez l'antenne réceptrice ;
- Augmentez la distance entre l'appareil et le récepteur ;
- Branchez l'équipement sur une prise d'un circuit différent de celui du récepteur ;
- Consultez le revendeur ou un technicien en radio/télévision expérimenté pour obtenir de l'aide.

Classe HB (résidentielle) : usage domestique.



MISE EN GARDE : toute modification de cet équipement peut annuler la garantie du produit.

Toute réparation, à l'exception du nettoyage et de l'entretien fait par l'utilisateur, doit être effectuée par un technicien agréé. Aucune pièce n'est destinée à être réparée par l'utilisateur.

TABLE DES MATIÈRES

1.	Consignes de sécurité importantes	.5
2.	Illustration de la conception du tapis de course T3 de Life Fitness	.7
3.	Assemblage	.8
3.1	Déballage	.8
3.2	Liste des pièces et visserie	.9
3.3	Installation des montants verticaux et des poignées frontales	.10
3.4	Installation de la console	.11
3.5	Branchement du cordon d'alimentation	.12
3.6	Étalonnage	.12
4.	Installation	.13
5.	Aperçu de la zone d'activité et des capteurs de fréquence cardiaque	.15
6.	Entretien et données techniques	.17
6.1	Dépannage	.17
6.2	Conseils de maintenance préventive	.19
6.3	Réglage et tension du tapis	.20
6.4	Utilisation et test du cordon d'arrêt d'urgence	.21
6.5	Service après-vente	.21
7.	Caractéristiques	.22
8.	Informations concernant la garantie	.23

Le présent manuel d'utilisation explique le fonctionnement du produit suivant :

Modèle de tapis de course Life Fitness :

T3

Merci d'avoir acheté un tapis de course Life Fitness. Avant d'utiliser ce produit, veuillez lire entièrement ce manuel de l'utilisateur pour vous assurer que vous disposez des connaissances nécessaires à l'utilisation sûre et correcte de toutes les fonctions de votre tapis de course. Nous espérons que l'utilisation de ce tapis de course correspondra à vos attentes. Pour toute question d'entretien, consultez la section *Service après-vente* où vous trouverez toutes les informations relatives à l'entretien domestique et international du produit. Consultez la section « Caractéristiques » de ce manuel pour obtenir les caractéristiques spécifiques du produit.

Avis d'utilisation : le tapis de course est un appareil d'exercice qui permet de marcher ou de courir sur place, sur une surface en mouvement.



MISE EN GARDE :

Des problèmes de santé peuvent survenir en cas d'utilisation incorrecte ou excessive de l'appareil. Le fabricant conseille VIVEMENT de consulter un médecin afin de subir un examen médical complet avant de commencer tout programme d'exercice, en particulier si l'utilisateur a des antécédents familiaux d'hypertension ou de troubles cardiaques, ou s'il a plus de 45 ans, s'il fume, s'il a du cholestérol, s'il est obèse ou s'il n'a pas fait d'exercice régulièrement au cours de l'année passée. Le fabricant recommande également de consulter un professionnel de la culture physique pour savoir comment utiliser correctement ce produit.

Arrêtez immédiatement votre entraînement si vous ressentez l'un des signes suivants lors de l'utilisation de votre appareil : perte de connaissance, vertiges, douleur ou essoufflement.



1 CONSIGNES DE SÉCURITÉ IMPORTANTES

AVERTISSEMENT : VEUILLEZ LIRE TOUTES LES INSTRUCTIONS AVANT D'UTILISER LE TAPIS DE COURSE. CONSERVEZ CES CONSIGNES.

DANGER : pour réduire les risques de décharges électriques, l'appareil Life Fitness doit toujours être débranché avant tout nettoyage ou travail d'entretien.

AVERTISSEMENT : pour réduire les risques de brûlures, d'incendies, de décharges électriques ou de blessures, il est impératif de brancher chaque appareil sur une prise électrique correctement mise à la terre.

AVERTISSEMENT : ce tapis de course comporte un logiciel d'immobilisation. N'activez le logiciel d'immobilisation que lorsque le tapis de course n'est pas utilisé. Consultez le manuel du propriétaire pour les instructions relatives à l'immobilisation du tapis de course. Conservez les instructions hors de portée des enfants.

AVERTISSEMENT : ne déplacez pas le tapis de course en soulevant la console. N'utilisez pas la console comme une poignée durant l'entraînement.

AVERTISSEMENT : les systèmes de cardiofréquencemètre ne sont pas toujours précis. Un exercice excessif peut entraîner des blessures graves, voire mortelles. Arrêtez toute séance en cas de sensation d'évanouissement.

AVERTISSEMENT : tout dispositif de réglage pouvant interférer avec le mouvement de l'utilisateur doit être réglé pour éviter qu'il ne dépasse.

AVERTISSEMENT : l'équipement doit être installé sur une base stable et être correctement mis de niveau.

Risque de blessures – Pour éviter toute blessure, faire preuve d'extrême prudence pour monter sur un tapis en mouvement, ou pour en descendre.

- Pour débrancher l'appareil, mettez-le hors tension au niveau de l'interrupteur ON/OFF (MARCHE/ARRÊT), puis débranchez la fiche de la prise électrique.
- Ne faites jamais fonctionner un appareil Life Fitness dont le cordon d'alimentation ou la fiche serait abîmé, qui serait tombé ou qui aurait été endommagé ou partiellement immergé dans l'eau. Contactez le service après-vente de Life Fitness.
- Placez ce produit de manière à ce que l'utilisateur puisse accéder à la fiche du cordon d'alimentation.
- Maintenez le cordon d'alimentation à l'écart des surfaces chaudes. Ne tirez pas l'appareil par son cordon d'alimentation et n'utilisez pas celui-ci comme une poignée. Ne faites pas passer le cordon sur le sol, sous le tapis de course ou le long du tapis de course.
- Si le cordon d'alimentation électrique est endommagé, il doit être remplacé par le fabricant, par un réparateur agréé ou par une personne qualifiée afin d'éviter tout danger.
- N'utilisez pas ce produit dans des zones où des aérosols sont utilisés ou de l'oxygène est administré. De telles substances pourraient entraîner des risques d'incendie et d'explosion.
- Suivez toujours les instructions affichées sur la console pour un fonctionnement correct.
- Cet appareil n'est pas destiné à être utilisé par des personnes ou des enfants présentant des capacités physiques, sensorielles ou mentales réduites, ou un manque d'expérience et de connaissances, sauf en cas de supervision ou d'instructions relatives à son utilisation par une personne responsable de leur sécurité.
- Les enfants doivent faire l'objet d'une surveillance afin de veiller à ce qu'ils ne jouent pas avec l'appareil.
- N'utilisez pas ce produit à l'extérieur, près d'une piscine ou dans une zone de forte humidité.
- Ne faites jamais fonctionner un appareil Life Fitness dont les événements seraient obstrués. Maintenez les événements exempts de peluche, de cheveux ou de toute obstruction.
- N'insérez jamais d'objet dans les ouvertures de ce produit. Si un objet tombe dans l'appareil, coupez l'alimentation électrique, débranchez le cordon de la prise et récupérez-le avec précaution. Si vous ne pouvez pas l'atteindre, appelez le service après-vente de Life Fitness.
- Ne placez jamais de liquides d'aucune sorte directement sur l'appareil, sauf si vous disposez d'un porte-bouteille ou d'un bac pour accessoires. Nous vous recommandons de n'utiliser que des récipients pourvus d'un bouchon.
- Portez des chaussures avec semelles en caoutchouc ou antidérapantes pour utiliser le tapis de course. N'utilisez pas de chaussures à talons, de semelles en cuir ou à crampons. Assurez-vous qu'aucun caillou ne s'est incrusté dans les semelles. N'utilisez pas cet appareil pieds nus. Maintenez les vêtements amples, les lacets et les serviettes à l'écart des pièces mobiles.

- Ne placez pas les mains sous ou dans l'appareil et ne le renversez pas sur le côté pendant son fonctionnement.
- Derrière le tapis de course, conservez un dégagement de 2 m (6.5 pi) sur 1 m (3 pi) libre de toute obstruction (mur, meuble ou autre appareil).
- Laissez les consoles LCD revenir à leur « état normal » au niveau de la température pendant une heure avant de brancher l'appareil et/ou de l'utiliser.
- Le cas échéant, utilisez les barres latérales pour renforcer votre stabilité. En cas d'urgence, tel qu'un trébuchement, saisissez les barres latérales et placez les pieds sur les plates-formes latérales. Les barres latérales peuvent servir à améliorer la stabilité, le cas échéant, mais elles ne sont pas conçues pour être utilisées de façon continue.
- Ne marchez et ne courez jamais à reculons sur le tapis de course.
- Immobilisez le tapis de course afin que les moteurs ne tournent pas lorsque l'unité n'est pas utilisée. Pour ce faire, appuyez sur la FLÈCHE SPEED DOWN (RÉDUCTION DE LA VITESSE) et sur la touche STOP de la zone d'activité et maintenez-les appuyées.
- Cet appareil ne doit être utilisé que pour l'usage auquel il est destiné, conformément aux directives de ce manuel. N'utilisez pas d'accessoires non conseillés par le fabricant.
- Conformément à la directive de l'Union Européenne 2006/42/EC sur les machines, cet équipement fonctionne à des niveaux de pression sonore inférieurs à 70 dB(A) à la vitesse de fonctionnement moyenne de 8 km/h.
- Le symbole de mise à la masse électrique universel est le suivant :



2 ILLUSTRATION DE LA CONCEPTION DU TAPIS DE COURSE T3 DE LIFE FITNESS

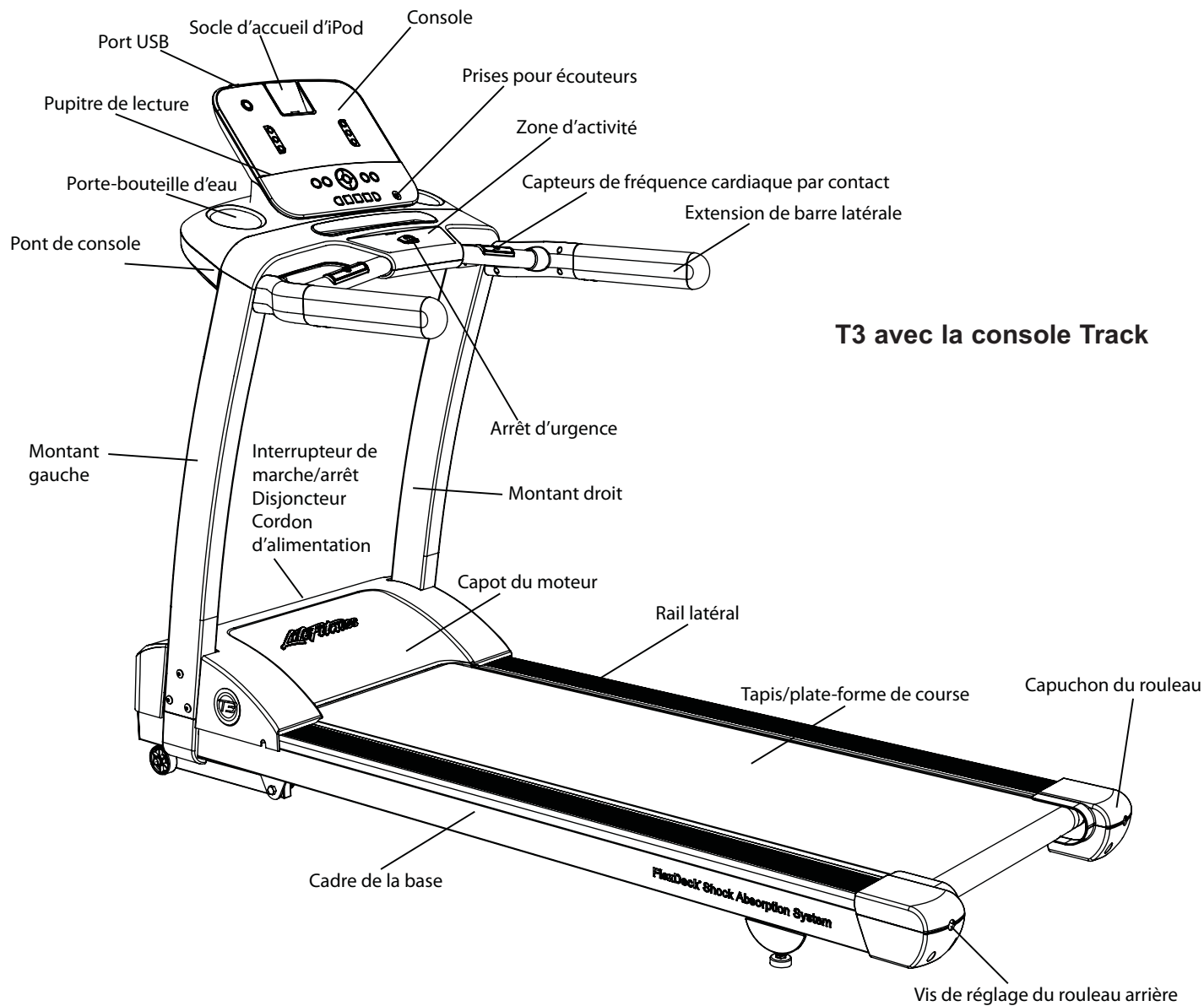

3 ASSEMBLAGE

Pour plus de sécurité et par souci d'économie de temps et d'efforts, lisez le manuel du propriétaire en entier avant d'installer votre tapis de course Life Fitness. Placez le tapis de course à proximité de son lieu d'utilisation avant de le retirer de son emballage.

3.1 DÉBALLAGE

Ces instructions de déballage supposent que vous ayez déjà accompli ce qui suit :

- Ouverture du dessus du carton d'emballage.
- Retrait de la mousse de polystyrène.
- Retrait des instructions d'assemblage du carton contenant les pièces de fixation du pont de console.

Pour déballer le reste du tapis de course, nous vous conseillons la méthode suivante :

- Retirez le carton contenant les pièces de fixation de l'unité de base.
- Démantelez les parois latérales du carton d'emballage intérieur.
- Sortez les montants du tapis de course du carton d'emballage.
- Assemblez le tapis de course. Une fois l'assemblage terminé :
 - Roulez le tapis de course hors du carton d'emballage vers son emplacement d'utilisation.

3.2 LISTE DES PIÈCES ET VISSERIE

Identifiez les composants suivants après avoir déballé le tapis de course :

1. Montant gauche	Qté : 1	8. Vis M8 X 15 mm (noir)	Qté : 4
2. Vis M8 x 60 mm (gris)	Qté : 6	9. Vis conique M8 x 15 mm (gris)	Qté : 6
3. Rondelles en étoile	Qté : 13	10. Clé hexagonale de 6 mm Clé hexagonale de 5 mm	Qté : 1 Qté : 1
4. Montant droit	Qté : 1	11. Cordon d'alimentation (120 V)	Qté : 1
5. Ensemble de console	Qté : 1	12. Cordon d'arrêt d'urgence	Qté : 1
6. Vis M8 x 25 mm	Qté : 3	13. Vis M8 X 120 mm	Qté : 2
7. Extensions de barres latérales	Qté : 2	14. Rondelle 25 mm	Qté : 2

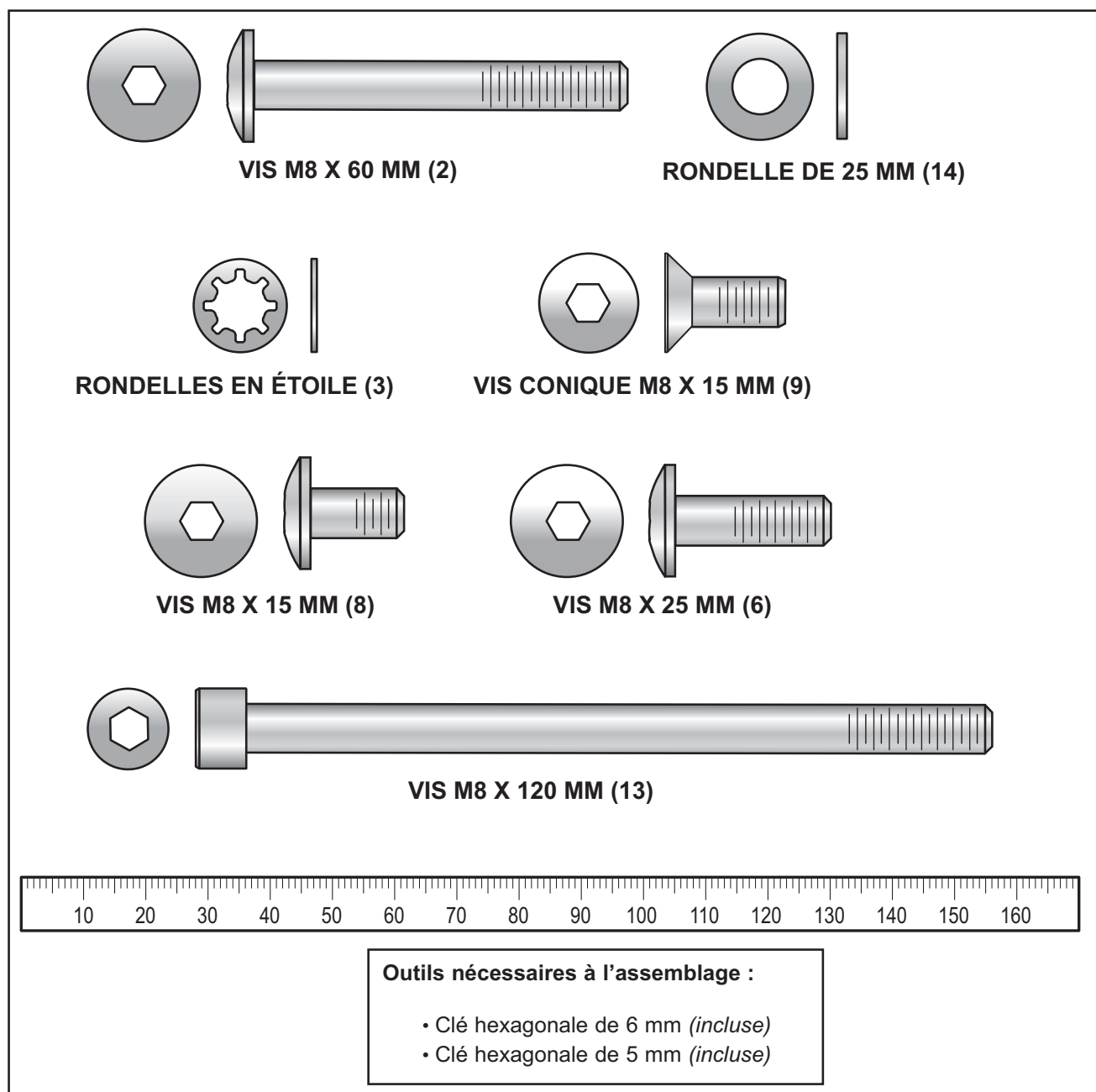

3.3 INSTALLATION DES MONTANTS VERTICAUX ET DES POIGNÉES FRONTALES

Retirez le couvercle du moteur ; pour ce faire, retirez les quatre vis cruciformes. Repérez le montant gauche (1). Positionnez le montant gauche près de son support et fixez les connecteurs du câble reliant le bas du montant gauche au support de ce dernier. Vérifiez que les connecteurs sont correctement en place. Rangez tout excédent de fil dans le creux situé à l'intérieur du montant gauche.

Pour positionner les montants et leurs supports, insérez-les d'abord à un angle d'inclinaison s'éloignant du tapis de course, puis faites correspondre les fentes rectangulaires du haut du montant aux pattes du support (A) et redressez-les. Abaissez-les ensuite complètement en position. Fixez le montant gauche au support de montant gauche en insérant trois vis M8 x 60 mm (2) et trois rondelles en étoile (3) dans la partie inférieure et une vis M8 X 120 mm (13), ainsi qu'une rondelle de 25 mm (14) sur le côté. À ce stade, serrez les vis à la main uniquement.

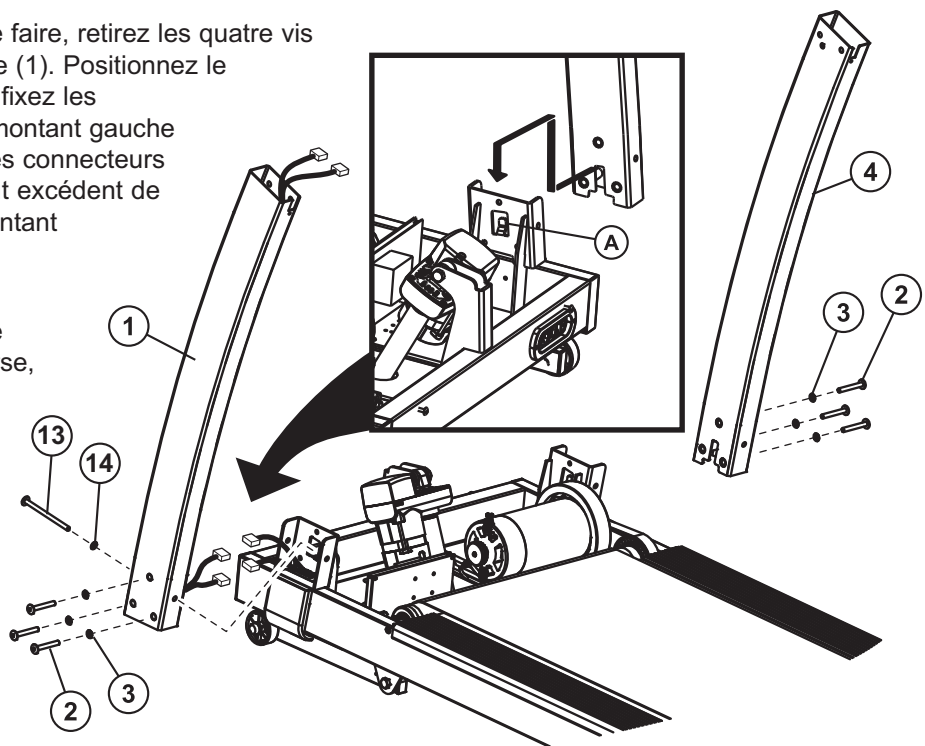

MISE EN GARDE : ne pincez pas le fil en fixant le montant gauche sur son support.

Fixez le montant droit (4) au support de montant droit en insérant trois vis M8 x 60 mm (2) et trois rondelles en étoile (3) dans la partie inférieure et une vis M8 X 120 mm (13), ainsi qu'une rondelle de 25 mm (14) sur le côté. À ce stade, serrez les vis à la main uniquement.

Positionnez le pont de console (5) près du haut des montants. Arrimez les connecteurs du câble sortant du montant gauche et du pont de console. Vérifiez que les connecteurs sont correctement en place. Placez l'excédent de fil dans l'orifice situé à l'intérieur du montant gauche.

Fixez le pont de console aux montants à l'aide de six vis coniques M8 x 15 mm (9), trois pour chaque montant. À ce stade, serrez les vis à la main uniquement.

MISE EN GARDE : veillez à ne pas pincer le fil en fixant le montant gauche sur le pont de console.

Fixez une extension de poignée (7) de chaque côté du pont de console, à l'aide de deux vis noires M8 x 15 mm (8) et de deux rondelles en étoile (3) de chaque côté.

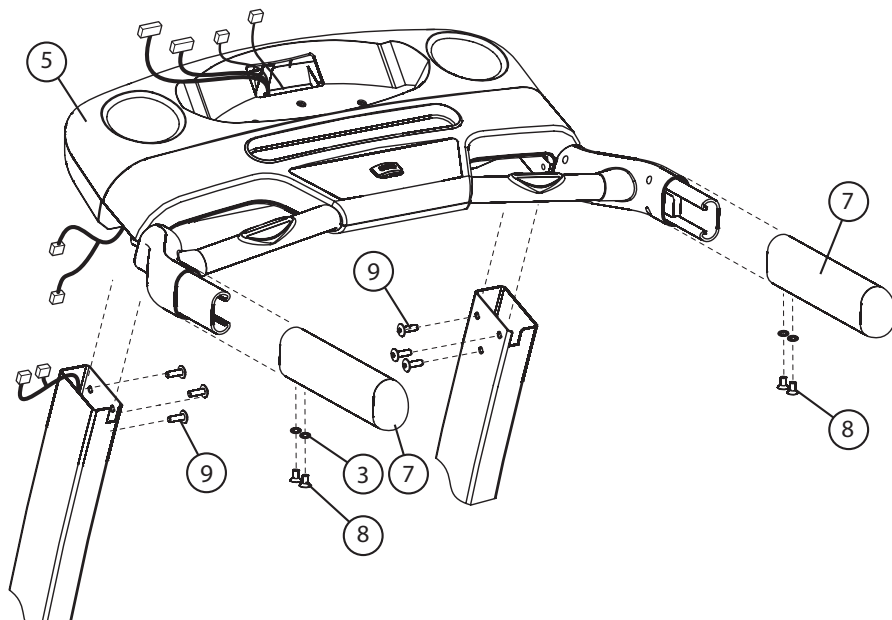

3.4 INSTALLATION DE LA CONSOLE

Retirez la vis préinstallée (A) située sur l'arrière de la console principale (B). Positionnez la console principale à proximité du haut du pont de console et fixez les connecteurs reliant le pont de console aux languettes correspondantes situées à l'arrière de la console principale. Le faisceau de la console principale (C) est le connecteur le plus grand. Le faisceau de la zone d'activité (D) est le connecteur de taille moyenne. Le fil de masse (E) est le petit fil vert et jaune qui se branche sur une des trois prises de la carte de circuit en métal sur la console Go ou sur le connecteur sortant de l'arrière de la console Track. Le connecteur de l'interrupteur de sécurité (F) est le connecteur à 5 broches. Vérifiez que les connecteurs sont correctement en place. Placez les excédents de fils dans le pont de console.

Fixez la console principale au pont de console à l'aide de trois vis en zinc M8 x 25 mm (6) et de trois rondelles étoile (3). Serrez fermement les vis.

MISE EN GARDE : veillez à ne pas pincer les fils en fixant la console sur le pont de console.

Serrez bien l'ensemble des vis que vous avez déjà serrées à la main. Remettez le couvercle du moteur en place à l'aide de quatre vis cruciformes.

Connexion de la Console Track

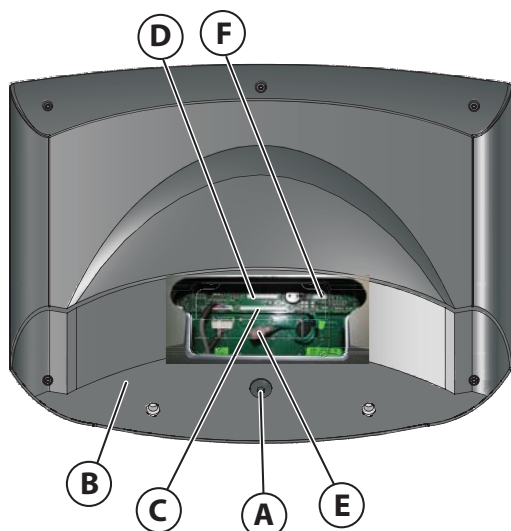

Connexion de la Console Go

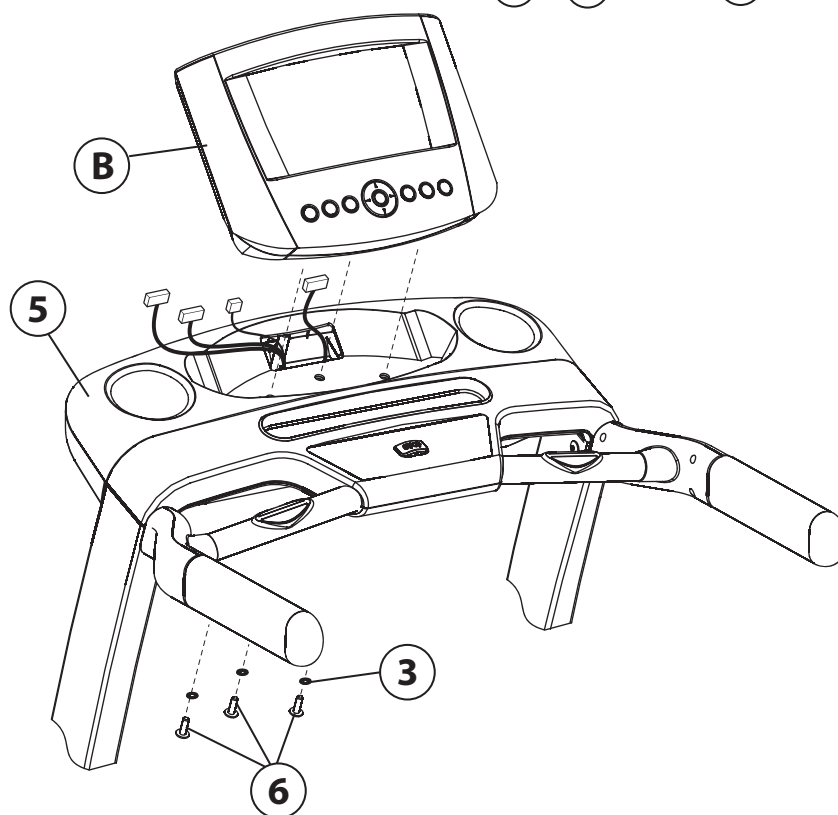
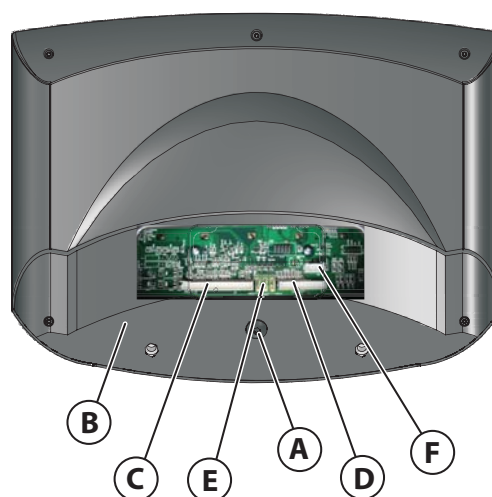

3.5 BRANCHEMENT DU CORDON D'ALIMENTATION

Insérez la fiche femelle du cordon d'alimentation du tapis de course dans la prise de courant mâle située à côté de l'interrupteur d'alimentation du tapis de course.

Remarque : *les tapis de course T3 expédiés aux États-Unis et au Canada sont accompagnés d'un cordon électrique pour l'Amérique du Nord. Choisissez celui qui correspond à votre pays.*

3.6 ÉTALONNAGE

Avant d'utiliser le tapis de course, veuillez suivre les conseils d'étalonnage ci-dessous. Durant l'étalonnage, veuillez vous placer à côté du tapis.

1. Mettez le tapis de course sous tension, puis appuyez sur la touche RESET (REMISE À ZÉRO).
2. La console affiche « PLEASE WAIT » ou « WAIT » (VEUILLEZ PATIENTER).
3. Quand ce message disparaît, appuyez sur la touche PAUSE jusqu'à ce que DIAGNOSTICS apparaisse.
4. À l'aide des flèches, faites défiler le menu DIAGNOSTICS jusqu'à ce que « CALIBRATION » ou « CALIB » (ÉTALONNAGE) s'affiche.
5. Appuyez ensuite sur Enter (Entrée) afin de sélectionner « CALIBRATION » ou « CALIB » (ÉTALONNAGE).
6. Appuyez sur la touche START (DÉMARRER) dans la zone d'activité afin de lancer la procédure d'étalonnage.
7. Le tapis de course effectue à présent une série de tests automatiques, comme l'ajustement de la vitesse et de l'inclinaison afin de terminer l'étalonnage.
8. Une fois l'étalonnage terminé, la console affiche « PASS » (OPÉRATION RÉUSSIE).
***En cas d'erreur durant l'étalonnage, la console affiche « FAIL » (ÉCHEC).
***Dans ce cas, appuyez deux fois sur STOP et recommencez la procédure d'étalonnage à partir de l'étape 1.
***Si l'erreur se produit de nouveau, notez le numéro d'erreur s'affichant sur l'écran et contactez l'assistance client Life Fitness au (847) 288 3300 (+1-800-351-3737 aux États-Unis et Canada).
9. Une fois l'étalonnage terminé, appuyez trois fois sur RESET (REMISE À ZÉRO) pour quitter le mode d'étalonnage.

4 INSTALLATION

CARACTÉRISTIQUES ÉLECTRIQUES

La plupart des tapis de course Life Fitness sont conçus pour une utilisation normale sur un circuit de 120 V aux États-Unis et au Canada. Le tableau suivant fournit les normes électriques de ce produit en fonction de la tension d'alimentation. Assurez-vous que le modèle de tapis de course correspond à la tension du secteur de l'emplacement d'installation avant de le brancher. La tension de ligne est indiquée sur l'étiquette de série du produit.

Tension d'alimentation (V c.a.)	Fréquence (Hz)	Courant maximum (A)
120	50 / 60	12
230	50 / 60	10

MISE À LA TERRE REQUISE

Ce produit Life Fitness doit être correctement mis à la terre. En cas de mauvais fonctionnement ou de panne, la mise à la terre offre au courant électrique une voie de moindre résistance permettant de réduire le risque de décharge électrique à l'utilisateur. Chaque appareil est muni d'un cordon d'alimentation qui comporte un conducteur et une fiche de mise à la terre. La fiche doit être insérée dans une prise correctement installée et reliée à la terre, conformément aux codes et règlements locaux. Il est absolument interdit d'employer un adaptateur temporaire pour brancher cette fiche sur une prise à deux pôles en Amérique du Nord. Si aucune prise de tension adéquate mise à la terre n'est disponible, contactez un électricien qualifié pour en installer une.

DANGER : un branchement incorrect du fil de mise à la terre peut provoquer des risques de décharges électriques. Consultez un électricien qualifié en cas de doute sur les techniques de mise à la terre. Ne modifiez pas la fiche fournie avec ce produit. Si elle ne s'adapte pas à une prise, faites-en installer une qui soit appropriée par un électricien qualifié.

MISE DE L'APPAREIL SOUS TENSION

Pour mettre le tapis de course sous tension, repérez l'interrupteur ON/OFF (MARCHE/ARRÊT) sur l'avant du tapis de course, près du cordon d'alimentation et mettez-le sur ON (MARCHE).

STABILISATION DU TAPIS DE COURSE LIFE FITNESS

Après avoir placé l'appareil sur son lieu d'utilisation, vérifiez-en la stabilité. S'il est bancal (même s'il ne s'agit que d'un décalage minime), repérez le pied qui ne repose pas sur le sol. Pour procéder à un réglage, tournez le PIED STABILISATEUR (A) ou (B) jusqu'à ce que le déséquilibre disparaisse et que les deux pieds reposent fermement sur le sol.

Remarque : un réglage correct des pieds stabilisateurs est absolument indispensable au bon fonctionnement de l'appareil.

VÉRIFICATION DU TAPIS

Après avoir installé et stabilisé l'appareil, vous devez vérifier le tapis de course afin de vous assurer qu'il est bien aligné. Tout d'abord, vérifiez que le cordon d'alimentation est bien branché dans la prise adéquate, comme indiqué dans la section *Caractéristiques électriques* ci-dessus. Mettez ensuite le tapis de course sous tension. Tenez-vous debout sur les rails latéraux et en enjambant le tapis. Pour mettre en marche le tapis, appuyez sur la touche WALK (MARCHE), puis sur la touche fléchée SPEED UP (ACCÉLÉRATION) jusqu'à ce que le tapis de course atteigne 6,4 km/h (4.0 mph). S'il ne semble pas centré correctement, consultez les instructions de la section 6.3, *Centrage d'un tapis neuf ou existant*.

Remarque : la position de fonctionnement normale du tapis implique que celui-ci se trouve entre les indicateurs de position de course figurant sur le couvercle du moteur (reportez-vous à l'illustration ci-contre). Si le tapis n'est pas dans cette position, reportez-vous la section 6.3.

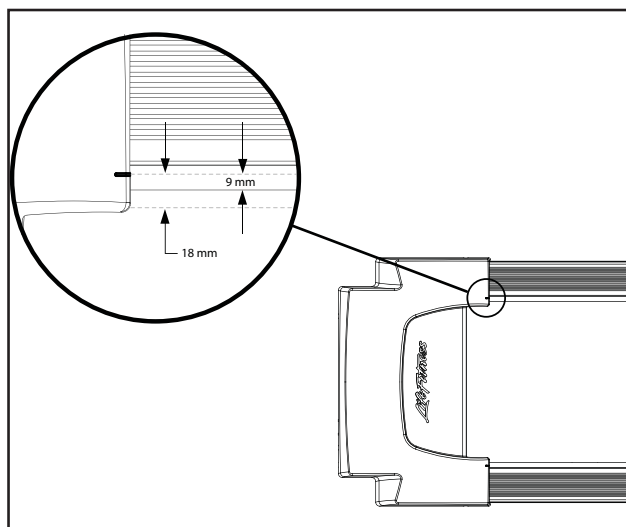
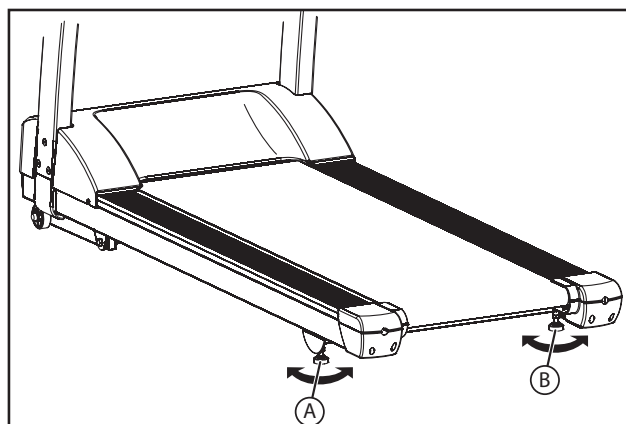

INTERRUPTEUR D'ALIMENTATION

L'interrupteur d'alimentation se trouve sur le panneau avant à la base du tapis de course. Il comporte deux positions : « I » (un) pour ON (MARCHE) et « 0 » (zéro) pour OFF (ARRÊT).

IMMOBILISATION DU TAPIS DE COURSE

Lorsqu'il est nécessaire d'immobiliser le tapis de course, appuyez et maintenez enfoncées la FLÈCHE SPEED DOWN (DÉCÉLÉRATION) et la touche STOP de la zone d'activité. Effectuez la même séquence de touches pour débloquer le tapis.

5 APERÇU DE LA ZONE D'ACTIVITÉ ET DES CAPTEURS DE FRÉQUENCE CARDIAQUE

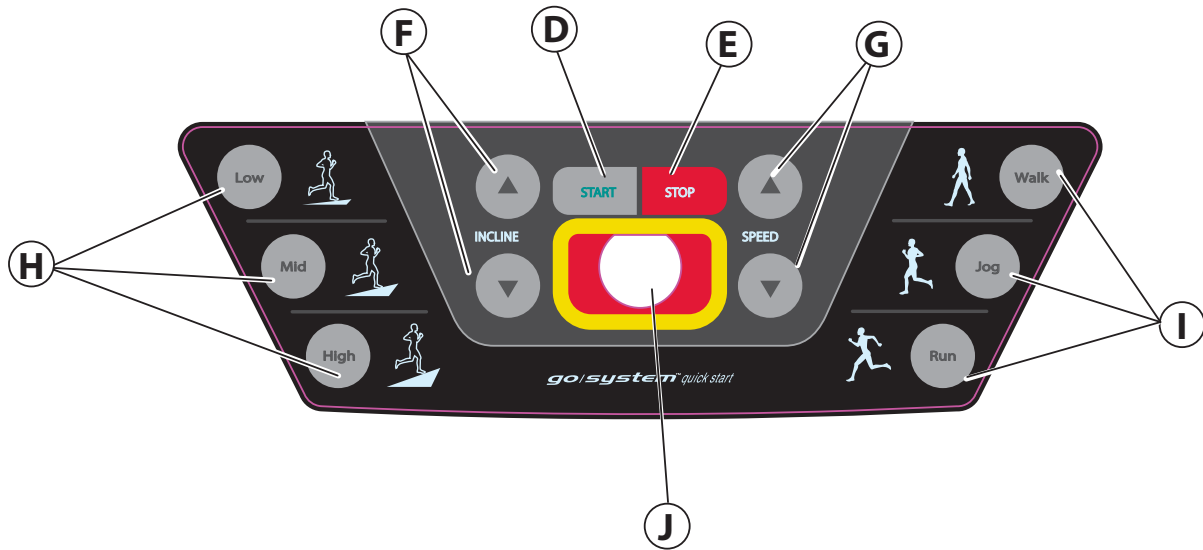

- D. Start (Démarrer) : déclenche le mouvement du tapis à 0,8 km/h (0.5 mph) et à une inclinaison de 0 %.
- E. Stop (Arrêt) : déclenche l'arrêt progressif du tapis. Appuyez une fois pour faire une pause dans votre séance, deux fois pour afficher les informations relatives à votre séance d'entraînement et trois fois pour réinitialiser votre entraînement.
- F. Flèches Incline (Montée) : modifie progressivement l'inclinaison du tapis. Cette dernière augmente (FLÈCHE ORIENTÉE VERS LE HAUT) ou décroît (FLÈCHE ORIENTÉE VERS LE BAS) par incrément de 0,5 % chaque fois que vous appuyez sur une flèche. L'inclinaison maximale est de 15 %.
- G. Flèches Speed (Vitesse) : modifie progressivement la vitesse du tapis. Cette dernière augmente (flèche orientée vers le haut) ou décroît (flèche orientée vers le bas) par incrément de 0,16 km/h (0.1 mph) chaque fois que vous appuyez sur une flèche. La vitesse maximale est de 19 km/h (12 mph).
- H. Low/Med/High (Faible/Moyenne/Élevée) : modifie immédiatement l'inclinaison du tapis à la valeur pré réglée. Par défaut, ces touches permettent de régler l'inclinaison à 1,5 % (Low), 3 % (Mid) et 5 % (High). L'utilisateur peut cependant les régler sur des nouvelles valeurs en modifiant tout d'abord l'inclinaison du tapis à la valeur souhaitée, puis en maintenant appuyé le bouton sur la nouvelle valeur jusqu'à ce qu'un bip sonore retentisse.
- I. Walk/Jog/Run (Marche/Jogging/Course) : modifie immédiatement la vitesse du tapis à la valeur pré réglée. Par défaut, ces boutons permettent de régler la vitesse à 3,2 km/h (2 mph) (Walk), 6,4 km/h (4 mph) (Jog) et 9,6 km/h (6 mph) (Run). L'utilisateur peut cependant les régler sur de nouvelles valeurs en modifiant tout d'abord la vitesse du tapis à la valeur souhaitée, puis en maintenant enfoncé le bouton sur la nouvelle valeur jusqu'à ce qu'un bip sonore retentisse.
- J. Aimant d'arrêt d'urgence : cet aimant rond est relié au cordon de sécurité qui doit être attaché aux vêtements de l'utilisateur lorsque le tapis de course est utilisé. Le fait de tirer le cordon de sécurité et de le libérer du tapis de course arrête le tapis ; il s'agit d'une fonction de sécurité. L'arrêt du tapis empêche l'utilisateur de trébucher ou de tomber. La remise en place de l'aimant entraînera l'affichage du récapitulatif des données relatives à l'exercice.

Remarque : le retrait de l'aimant d'arrêt d'urgence a pour effet d'arrêter le tapis de course et le moteur d'inclinaison, mais toutes les autres pièces restent sous tension électrique. En cas de défaillances de nature électrique, débranchez le cordon d'alimentation de la prise électrique.

SYSTÈME DE CAPTEURS DE PULSATIONS TACTILES

Les capteurs de pulsations tactiles (K) font partie du système de cardiofréquencemètre intégré du tapis de course. Lors de la séance d'exercice, saisissez les capteurs situés sur les poignées frontales. Pour obtenir une mesure précise, saisissez bien les capteurs. La console affiche la fréquence cardiaque au bout de 15 à 20 secondes.



6 ENTRETIEN ET DONNÉES TECHNIQUES

6.1 DÉPANNAGE

Problème	Cause/Solution
La console du tapis de course ne se met pas sous tension lorsque l'interrupteur ON/OFF (MARCHE/ARRÊT) est activé.	Vous êtes peut-être en mode d'économie d'énergie. Appuyez sur le bouton « Energy Saver » (Économiseur d'énergie) pour voir si la console s'allume.
	Vérifiez que le tapis de course est branché et que l'interrupteur ON/OFF (MARCHE/ARRÊT) est sur On. Si l'interrupteur ON/OFF (MARCHE/ARRÊT) est sur On, vérifiez que le cordon d'alimentation du tapis de course n'est pas endommagé et que la prise murale fonctionne correctement (que le disjoncteur secteur ne s'est pas déclenché).
	Si l'interrupteur ON/OFF (MARCHE/ARRÊT) est sur On, vérifiez que toutes les connexions client sont correctement branchées. Pour ce faire, débranchez et rebranchez chacune d'elles. Vérifiez qu'aucun câble n'a été pincé lors de l'assemblage.
J'ai des difficultés à visser les pièces ensemble lors de l'assemblage de l'appareil.	<ol style="list-style-type: none"> 1. Ne serrez pas les vis tant que l'ensemble des montants et des barres latérales, ainsi que la console, ne sont pas installés. 2. Vérifiez que le filetage des vis n'est pas endommagé. 3. Serrez la visserie une fois tous les composants installés.
Mon tapis de course tremble beaucoup lorsque je cours dessus.	<ol style="list-style-type: none"> 1. Mettez ensuite le tapis de course hors tension. Assurez-vous que toute la visserie est bien serrée. 2. Si les tremblements persistent, réglez les vérins de calage sous le cadre fixe jusqu'à ce que les tremblements diminuent. Consultez la rubrique <i>Stabilisation du tapis de course Life Fitness</i>.
Les capteurs de fréquence cardiaque par contact n'enregistrent pas correctement ma fréquence cardiaque.	<p>Veillez à saisir fermement les capteurs et à garder les mains immobiles. Si la fréquence cardiaque semble beaucoup plus élevée ou plus basse que celle prévue, retirez les mains des capteurs jusqu'à ce que la fréquence cardiaque disparaisse. Life Fitness recommande à l'utilisateur de se tenir sur les rails latéraux lors d'une tentative de monitoring de la fréquence cardiaque à l'aide des capteurs de contact.</p>
	<p>Conseils relatifs à la fréquence cardiaque par contact :</p> <ol style="list-style-type: none"> 1. Essayez-vous les mains pour éviter qu'elles ne glissent sur les capteurs. 2. Placez les mains sur les quatre capteurs (deux dans chaque main). 3. Saisissez fermement les capteurs. 4. Appliquez une pression constante sur les capteurs.
Le tapis de course se décentre vers la gauche ou vers la droite.	Reportez-vous à la section <i>Réglage et tension du tapis</i> .
Le tapis semble glisser lorsque je cours dessus.	Un réglage de la tension du tapis peut être nécessaire. Reportez-vous à la section <i>Réglage et tension du tapis</i> .
Le message « REPLACE SWITCH » ou « EMERGENCY STOP REPLACE KEY » (REMETTRE L'INTERRUPTEUR EN PLACE ou REMETTRE LA TOUCHE D'ARRÊT D'URGENCE EN PLACE) s'affiche sur la console.	<p>Ces messages s'affichent si la touche d'arrêt d'urgence n'est pas en place dans la zone d'activité.</p> <ol style="list-style-type: none"> 1. Remettez la touche dans sa position. 2. Si la touche est dans sa position, vérifiez que le connecteur de l'interrupteur de sécurité était correctement connecté à la console. Reportez-vous à la section 3.4 <i>Installation de la console</i>.

Problème	
<p>Lorsque j'essaie d'enregistrer un exercice sur ma clé USB , le message suivant s'affiche : UNABLE TO SAVE SEE MANUAL. (ENREGISTREMENT IMPOSSIBLE, VOIR MANUEL.)</p> <p>Remarque : ne s'applique qu'à la console Track.</p>	<p>La console n'a peut-être pas reconnu la clé USB. Essayez de débrancher la clé USB et de la rebrancher.</p> <p>La clé USB est peut-être pleine.</p> <p>La clé USB peut ne pas être compatible avec le produit.</p> <p>Essayez d'utiliser une autre clé USB.</p>
<p>La fréquence cardiaque sans fil ne fonctionne pas.</p>	<p>Différentes raisons pouvant expliquer le mauvais fonctionnement de la fréquence cardiaque sans fil :</p> <ol style="list-style-type: none"> 1. La fréquence cardiaque sans fil est désactivée au niveau du menu Settings (Paramètres). Accédez au menu Settings (Paramètres) et vérifiez que l'option WIRELESS HR (FC SANS FIL) est activée. 2. Il existe un mauvais contact entre la ceinture de cardiofréquencemètre et la peau. Pour plus de détails, reportez-vous à la section <i>Ceinture de cardiofréquencemètre</i>. 3. Des interférences électriques provoquées par des appareils électriques (lumières fluorescentes, appareils ménagers, etc.) gênent le fonctionnement de la ceinture de cardiofréquencemètre. Déplacez le tapis de course ou éloignez les appareils électriques de celui-ci. 4. La pile de la ceinture de cardiofréquencemètre doit être remplacée. Cette pile est de type CR2032 (3 V).
<p>Une fréquence cardiaque est d'abord correctement détectée et le fonctionnement est normal, mais elle disparaît ensuite.</p>	<p>L'utilisation d'appareils électroniques tels que les téléphones portables et lecteurs mp3 provoque une interférence de bruit externe.</p> <p>L'équipement est à proximité d'autres sources de bruit tels que les équipements audio/vidéo, ventilateurs, appareils radio bidirectionnels et lignes de courant haute tension.</p> <p>Retirez la source du bruit ou repositionnez l'équipement d'exercice.</p>
<p>La fenêtre de pente affiche « OFF » (DÉSACTIVÉ).</p>	<p>Ce message signale un problème au niveau du système d'inclinaison. Si ce système a été fréquemment relevé et abaissé au cours d'un programme manuel, le moteur de levage a pu activer un dispositif de protection thermique.</p> <p>Il suffit donc de laisser le tapis de course au repos pendant 30 minutes, de le mettre hors tension, puis à nouveau sous tension.</p> <p>Étalonnez de nouveau le tapis de course conformément aux instructions de la section 3.6 <i>Étalonnage</i>.</p>
<p>La fenêtre affiche « Immobilized » (Immobilisé).</p>	<p>Le tapis de course a été immobilisé par le logiciel. Appuyez sur la FLÈCHE SPEED DOWN (DÉCÉLÉRATION) et sur la touche STOP (ARRÊT) pour quitter ce mode.</p>
<p>L'iPod n'est pas reconnu.</p> <p>Remarque : ne s'applique qu'à la console Track.</p>	<p>Ce message s'affiche si votre version de l'iPod Player n'est pas prise en charge par le tapis de course.</p> <p>Il peut également s'afficher si le connecteur du tapis de course ou l'iPod est endommagé.</p>
<p>L'iPod ne se charge pas en mode d'économie d'énergie.</p> <p>Remarque : ne s'applique qu'à la console Track.</p>	<p>Votre iPod ne se charge pas lorsque le tapis de course passe en mode d'économie d'énergie. Ceci est tout à fait normal.</p>
<p>Le message « Low Battery » (Batterie faible) s'affiche sur la console.</p> <p>Remarque : ne s'applique qu'à la console Track.</p>	<p>La console est dotée d'une pile interne assurant le fonctionnement de l'horloge en temps réel lorsque le tapis de course est débranché. Cette horloge n'est utile que si vous utilisez le site Web « Virtual Trainer » (Entraîneur virtuel) de Life Fitness. Si vous n'utilisez pas le site, vous n'avez pas besoin de remplacer la pile. Contactez le service clientèle pour plus d'informations sur le remplacement de la pile. La pile est de type CR1632 (3 V).</p>

6.2 CONSEILS DE MAINTENANCE PRÉVENTIVE

Le tapis de course de Life Fitness jouit de l'excellence et fiabilité techniques de Life Fitness et est un des appareils d'exercice les plus solides et les plus irréfutables disponibles sur le marché actuel.

Remarque : pour conserver un matériel sûr, il convient de l'inspecter régulièrement afin de déceler tout signe d'usure ou d'endommagement. N'utilisez pas l'appareil tant que les pièces défectueuses n'ont pas été réparées ou remplacées. Portez une attention toute particulière aux pièces qui s'usent, comme indiqué ci-dessous.

Les conseils de maintenance préventive suivants vous permettront d'assurer le fonctionnement optimal du tapis de course de Life Fitness :

IMPORTANT : mettez le tapis de course hors tension et débranchez-le avant d'effectuer toute opération d'entretien.	
Une fois par semaine	Inspectez le cordon d'alimentation. Si le cordon est endommagé, contactez le service d'assistance technique. Assurez-vous que le cordon est positionné à un endroit où il ne risque pas d'être endommagé.
	Vérifiez le fonctionnement du système d'arrêt d'urgence.
	Vérifiez le fonctionnement de la touche Stop.
	Vérifiez la position (le centrage) du tapis de marche.
Tous les mois	Aspirez la zone située autour et sous le tapis de marche. Il est tout à fait normal de trouver de la poussière noire derrière l'appareil en provenance du tapis.
	Nettoyez la console d'affichage et toutes les surfaces externes à l'eau, au savon doux et avec un chiffon en coton doux, ou avec un produit de nettoyage approuvé par Life Fitness. Remarque : n'utilisez pas de serviettes en papier, d'ammoniaque ou de nettoyeurs acides sur le produit. N'appliquez jamais de nettoyeur directement sur l'appareil. Pulvérisez le produit de nettoyage sur un chiffon doux, puis essuyez l'appareil.
	Vérifiez que les pièces extérieures ne sont pas usées et que les vis d'assemblage utilisateur sont bien serrées.
Tous les ans	Le message « LUBRICATE WALKING BELT » (LUBRIFIER LE TAPIS) s'affichera sur la console pour vous rappeler de lubrifier à nouveau le tapis à un intervalle régulier. La procédure de lubrification du tapis est décrite ci-dessous.

Lubrification du tapis

- Désactivez le tapis de course au niveau de l'interrupteur ON/OFF (MARCHE/ARRÊT) et débranchez le cordon d'alimentation de la prise électrique.
- Desserrez les vis de réglage du rouleau arrière de 10 tours complets environ. Notez le nombre de tours dont vous les avez desserrés puisque vous devrez les resserrer du même nombre de tours à la fin de cette procédure.
- Appliquez une demi-bouteille de lubrifiant à base de silicone approuvé par Life Fitness sur la surface de la plate-forme, entre le tapis et cette dernière. Essayez d'appliquer le lubrifiant principalement au centre de la plate-forme.
- Vérifiez visuellement que le tapis de marche est centré sur la plate-forme, puis serrez les vis de réglage du rouleau arrière du même nombre de tours que vous les avez desserrés.
- Branchez le tapis de course et actionnez l'interrupteur de ON/OFF (MARCHE/ARRÊT).
- Faites tourner le tapis de course à 5 km/h (3 mph) et vérifiez que le tapis est bien centré lorsqu'il tourne. Si tel ce n'est pas le cas, suivez les instructions de la section intitulée *Réglage et tension du tapis*.
- Réinitialisez le message LUBRICATE WALKING BELT (LUBRIFIER LE TAPIS) sur la console. Pour réinitialiser ce réglage, accédez au menu Settings (Paramètres). Faites défiler jusqu'au message : HOURS SINCE BELT LUBRICATION = XXXX (NOMBRE D'HEURES DEPUIS LA DERNIÈRE LUBRIFICATION DU TAPIS = XXXX). Appuyez sur la touche fléchée vers le BAS pendant 10 secondes pour réinitialiser le compteur de lubrification.

PRODUITS NETTOYANTS HOMOLOGUÉS LIFE FITNESS

Les experts Life Fitness en matière de fiabilité ont retenu deux produits nettoyants en particulier : PureGreen 24 et Gym Wipes. Ces deux produits nettoieront de manière sûre et efficace la saleté, la crasse et la transpiration des appareils. Le PureGreen 24 et la formule antibactérienne des Gym Wipes sont tous deux des produits désinfectants agissant efficacement contre le staphylocoque doré et le H1N1.

PureGreen 24 est disponible sous forme d'un vaporisateur pratique. Pulvérisez le produit sur un chiffon en microfibre et essuyez l'équipement. Laissez agir le PureGreen 24 sur l'équipement pendant 2 minutes minimum pour une désinfection générale, et 10 minutes minimum pour traiter la machine contre les champignons et les virus.

Les lingettes pré-imprégnées Gym Wipes ont été conçues dans un format large et résistant, pratique pour une nettoyage avant et après l'utilisation de la machine. Laissez les lingettes Gym Wipes agir sur l'équipement pendant au moins 2 minutes pour une désinfection ordinaire.

Pour commander ces produits, veuillez contacter le service à la clientèle de Life Fitness.

Composez le +1-800-351-3737 ((847) 288 3300) ou contactez-nous par e-mail à l'adresse suivante : customersupport@lifefitness.com.

PRODUITS NETTOYANTS COMPATIBLES LIFE FITNESS

Une solution d'eau et de savon doux ou un produit d'entretien ménager non abrasif peuvent également être utilisés pour le nettoyage des écrans et des surfaces extérieures. Utilisez uniquement un chiffon en coton doux. Appliquez le nettoyant sur le chiffon avant de nettoyer. N'utilisez PAS d'ammoniaque ni de nettoyants à base d'acide. N'utilisez PAS de nettoyants abrasifs. N'utilisez PAS de serviettes en papier. N'appliquez PAS de produits de nettoyage directement sur les surfaces de l'équipement.

6.3 RÉGLAGE ET TENSION DU TAPIS

Ne déplacez pas l'appareil et ne placez pas vos mains dessous quand il est branché sur le secteur !

Outils requis : clé hexagonale de 6 mm

VIS DE TENSION DU TAPIS

Le tapis de course Life Fitness comporte des orifices dans les panneaux de protection du rouleau arrière qui permettent d'accéder aux vis de tension. Ces vis servent à régler l'alignement et le centrage du tapis (A) sans retirer les panneaux de protection.

Remarque : il est extrêmement important que l'appareil soit de niveau avant tout équilibrage du tapis. Tout problème de stabilité risque de provoquer un mauvais alignement de ce dernier. Référez-vous à la rubrique Stabilisation du tapis de course Life Fitness avant toute tentative de réglage du rouleau arrière.

Examinez tout d'abord le point de pivot (C) du ROULEAU ARRIÈRE (B). Chaque réglage apporté sur un côté du ROULEAU doit être compensé par un réglage égal et opposé (D) de l'autre côté afin de maintenir une tension idéale du tapis au point de pivot.

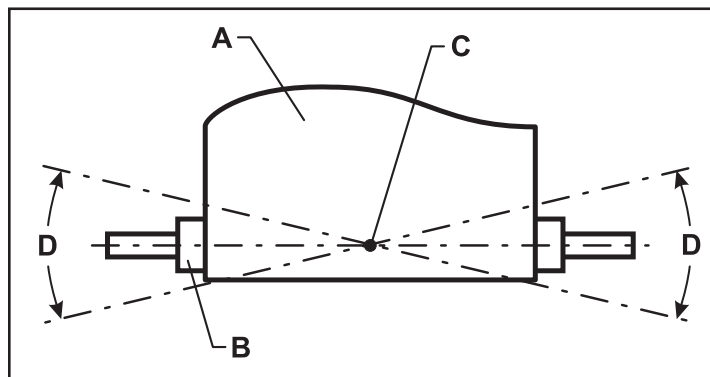

CENTRAGE D'UN TAPIS NEUF OU EXISTANT

1. Localisez les deux orifices d'accès aux VIS DE TENSION DU TAPIS (D) sur chaque panneau de protection du rouleau arrière.
2. Tenez-vous debout sur les rails latéraux et en enjambant le tapis. Choisissez l'entraînement MANUAL (MANUEL) et réglez la vitesse sur 6,4 km/h (4.0 mph).
3. Si le tapis dévie vers la droite, tournez la vis de tension de droite d'un quart de tour dans le sens horaire à l'aide de la clé hexagonale de 6 mm, puis celle de gauche d'un quart de tour dans le sens anti-horaire pour rediriger le tapis vers le centre du rouleau.
4. Si le tapis se déplace vers la gauche, tournez la vis de tension de gauche d'un quart de tour dans le sens des aiguilles d'une montre et celle de droite d'un quart de tour dans le sens inverse afin de rediriger le tapis vers le centre du rouleau. Répétez les réglages jusqu'à ce que le tapis paraisse centré. Laissez fonctionner l'appareil pendant plusieurs minutes afin de vous assurer que l'alignement est maintenu.

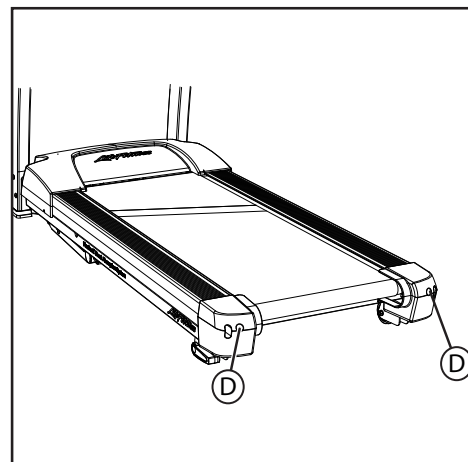

Remarque : ne tournez pas les vis de réglage de plus d'un tour complet dans un sens ou dans l'autre. Si après un tour complet le tapis n'est toujours pas aligné, contactez le service d'assistance clientèle.

TENSION D'UN TAPIS EXISTANT

Dans le cadre d'une utilisation normale, le tapis peut s'étirer légèrement. S'il commence à glisser, procédez comme indiqué ci-dessous pour corriger sa tension.

1. Arrêtez le tapis de course au moyen de la touche STOP.
2. Tournez les vis de tension du tapis dans le sens des aiguilles d'une montre d'un quart de tour de chaque côté pour tendre le tapis. Ne dépassez pas un tour complet (quatre fois un quart de tour) de chaque côté.
3. Réglez la vitesse à 3,2 km/h (2.0 mph) et essayez le tapis afin de vérifier qu'il ne glisse plus. Vérifiez aussi le centrage du tapis. S'il dévie d'un côté ou de l'autre, consultez *Centrage d'un tapis neuf ou existant*.

Remarque : ne serrez pas les vis de tension de manière excessive lors des réglages du tapis. Tout serrage excessif risque d'étirer et d'endommager le tapis ou les roulements des rouleaux. Ne dépassez pas un tour complet pour chaque vis, quel que soit le sens du réglage.

6.4 UTILISATION ET TEST DU CORDON D'ARRÊT D'URGENCE

Lors de l'utilisation du tapis de course, le cordon d'arrêt d'urgence doit être rattaché à un vêtement de l'utilisateur.

Lorsque le tapis de course est sous tension et que l'affichage de la console est actif, retirez le cordon de sécurité du tapis de course. Un message du type « EMERGENCY STOP - REPLACE KEY » (ARRÊT D'URGENCE - REMETTRE TOUCHE EN PLACE) doit s'afficher sur la console. Lorsque le cordon de sécurité est retiré, aucune touche du tapis de course ne fonctionne.

Remettez le cordon d'arrêt d'urgence en place. Le tapis de course se réinitialise ; vous pouvez à nouveau l'utiliser.

6.5 SERVICE APRÈS-VENTE

1. Contactez votre revendeur ou le service client Life Fitness au +1-800-351-3737 ((847) 288 3300).
2. Vérifiez les symptômes et consultez le mode d'emploi, ainsi que la matrice de dépannage.
3. Repérez et notez le numéro de série du tapis de course. Le numéro de série se trouve sur l'avant du tapis de course, à proximité de l'interrupteur Marche/Arrêt. Ayez également une preuve d'achat à disposition.

7 CARACTÉRISTIQUES

CARACTÉRISTIQUES DU TAPIS DE COURSE T3 DE LIFE FITNESS

Usage prévu :	Domicile
Poids maximal de l'utilisateur :	159 kg (350 lb)
Plage de vitesse :	0,8 - 19 km/h (0.5 - 12.0 mph) par incréments de 0,1
Plage de pentes :	0 % - 15 % (par incréments de 0,5 %)
Moteur :	3 ch, service continu, courant continu
Rouleaux :	Avant : 67 mm (2.6 po) de précision Arrière : 50 mm (2.0 po) de précision
Tapis :	Longueur 152 cm (60 po) x Largeur 50 cm (20 po), multiplis
Plate-forme :	Système amortisseur Flex Deck, non réversible
Barres latérales :	Barre transversale Ergo avec barres latérales.
Bac pour accessoires :	Standard, intégré au système
Garantie :	10 ans pour le moteur, 5 ans pour les pièces, 3 ans pour la console, 1 an pour la main d'œuvre et à vie pour le châssis et les ressorts

Dimensions hors tout :

Longueur :	202 cm (79.5 po)
Largeur :	88 cm (34.5 po)
Hauteur :	146 cm (57.5 po)
Poids:	110 kg (243 lb)

Dimensions à l'expédition :

Longueur du carton d'emballage :	219 cm (86.25 po)
Largeur du carton d'emballage :	84 cm (33 po)
Hauteur du carton d'emballage :	35,5 cm (14 po)
Poids total :	122,5 kg (270 lb)

8

INFORMATIONS CONCERNANT LA GARANTIE

Modèle	À vie limitée	10 ans	5 ans	1 an
Base du tapis de course T3	Châssis et Ressorts	Moteur d'entraînement	Pièces électriques et mécaniques	Main d'œuvre

COUVERTURE DE LA GARANTIE :

Life Fitness garantit que ce produit de consommation Life Fitness (le « Produit ») est exempt de tout vice de matériau et de fabrication.

BÉNÉFICIAIRE DE LA GARANTIE :

L'acheteur d'origine ou toute personne ayant reçu un Produit neuf comme cadeau de la part de l'acheteur d'origine. La garantie sera annulée en cas de transferts ultérieurs.

DURÉE DE LA GARANTIE :

Usage résidentiel : l'ensemble des composants électriques et mécaniques, ainsi que la main d'œuvre, sont couverts à compter de la date d'achat, comme indiqué dans le tableau de la page suivante.

Usage non résidentiel : nullité de la garantie (ce Produit est destiné à une utilisation résidentielle uniquement).

RESPONSABILITÉ DES FRAIS D'EXPÉDITION ET D'ASSURANCE EN CAS DE RÉPARATION :

Si le Produit ou toute pièce sous garantie doit être retourné à un service d'entretien pour y effectuer des réparations, Life Fitness s'acquittera de l'intégralité des frais d'expédition et d'assurance durant la période de validité de la garantie (aux États-Unis uniquement). En revanche, une fois la garantie expirée, les frais d'expédition et d'assurance incomberont à l'acheteur.

NOTRE ENGAGEMENT EN CAS DE DÉFAUTS COUVERTS PAR LA GARANTIE :

Nous vous livrerons toute pièce ou tout composant de rechange, neuf ou réusiné ou remplacerons le Produit, à notre discrétion. De telles pièces de rechange sont garanties pour la durée de validité restante de la garantie d'origine.

ÉLÉMENTS NON GARANTIS :

Toutes défaillances ou dommages ayant une des origines suivantes : entretien non autorisé, usage inapproprié, accident, négligence, installation ou assemblage incorrects, débris résultant de travaux de construction à proximité du Produit, rouille ou corrosion dus à l'emplacement du Produit, altérations ou modifications sans notre autorisation écrite ou non-respect de votre part des instructions d'utilisation, de fonctionnement et d'entretien du produit telles qu'indiquées dans le Manuel de l'utilisateur (« Manuel »). Toutes les modalités de la présente garantie sont nulles si le Produit est transféré hors des frontières des États-Unis (excepté l'Alaska, Hawaii et le Canada) et sont remplacées par les conditions prévues par le représentant agréé Life Fitness du pays concerné.

VOS RESPONSABILITÉS :

Conservez une preuve d'achat (la réception de la carte de garantie ci-jointe garantit l'enregistrement des informations liées à l'achat mais n'est pas requise). Suivez les consignes d'utilisation, de fonctionnement et d'entretien du Produit indiquées dans le manuel. Notifiez votre point de vente de tout défaut dans les 10 jours suivant sa découverte et, si vous y êtes invité, retournez toute pièce défectueuse afin d'obtenir une pièce de rechange ou, si nécessaire, le Produit entier pour réparation. Life Fitness se réserve le droit de décider si un produit doit être retourné ou pas en vue d'une réparation.

MANUEL DE L'UTILISATEUR :

Il est TRÈS IMPORTANT DE LIRE LE MANUEL avant d'utiliser le Produit. Pour un bon fonctionnement et une entière satisfaction, effectuez les entretiens périodiques conformément aux spécifications du Manuel.

ENREGISTREMENT DU PRODUIT :

Enregistrez le produit en ligne à l'adresse suivante : www.lifefitness.com/home/product-registration.html. La réception par nos soins de votre inscription assure que vos nom, adresse et date d'achat sont enregistrés et que vous êtes identifié comme le propriétaire officiel du Produit. Le statut de propriétaire enregistré garantit l'application de la garantie en cas de perte de la preuve d'achat. Veuillez conserver une preuve d'achat, comme la facture ou un reçu

OBTENTION DE PIÈCES ET D'UN SERVICE APRÈS-VENTE :

Reportez-vous à la première page du présent manuel pour obtenir les coordonnées du service d'entretien local. Indiquez votre nom, adresse et le numéro de série de votre Produit (les consoles et les cadres peuvent comporter des numéros de série distincts). Le personnel vous expliquera comment procéder pour obtenir une pièce de rechange ou, si nécessaire, organiser une réparation dans la zone géographique où le Produit se trouve.

GARANTIE EXCLUSIVE :

LA PRÉSENTE GARANTIE REMPLACE TOUTE AUTRE GARANTIE DE QUELQUE NATURE QUE CE SOIT, QU'ELLE SOIT EXPRESSE OU IMPLICITE, Y COMPRIS NOTAMMENT LES GARANTIES IMPLICITES DE QUALITÉ MARCHANDE ET D'ADÉQUATION À UN USAGE PARTICULIER, ET TOUTES LES AUTRES OBLIGATIONS OU RESPONSABILITÉS NOUS INCOMBANT. Nous n'autorisons personne à assumer pour notre compte une quelconque obligation ou responsabilité relative à l'achat de ce Produit. Notre responsabilité ne sera en aucun cas engagée par la présente garantie, ou de quelque autre manière que ce soit, pour toute blessure ou tout dommage aux biens, y compris une perte de profit ou d'économies, pour tout dommage spécial, indirect, secondaire, accessoire ou immatériel de quelque nature que ce soit provoqué par l'utilisation ou l'inaptitude à utiliser ce Produit. Certains États n'autorisent pas l'exclusion ou les limitations de garanties implicites ou de la responsabilité pour des dommages accessoires ou indirects. Les limitations et exclusions ci-dessus peuvent donc ne pas être pas applicables. Les garanties sont susceptibles de varier légèrement en dehors des États-Unis. Contactez Life Fitness pour plus de détails.

CHANGEMENTS DE GARANTIE NON AUTORISÉS :

Nul n'est autorisé à changer, modifier ou étendre les dispositions de cette garantie limitée.

EFFETS JURIDIQUES DU FÉDÉRALISME DES ÉTATS AMÉRICAINS :

La présente garantie vous confère des droits légaux spécifiques et il est possible que vous bénéficiiez d'autres droits qui varient d'un État à un autre.